



## NOLIKUMS

### 1. Mērķis un uzdevumi

- 1.1. Noskaidrot labākos individuālos peldētājus un stafešu komandas Latvijā.
- 1.2. Nodrošināt un sekmēt Latvijas sportistiem iespēju izpildīt kvalifikācijas normatīvus dalībai *World Aquatics (WA)* Pasaules čempionātā.
- 1.3. Veicināt Latvijas peldētāju dalības pieredzi starptautiska līmeņa sacensībās.

### 2. Vieta

- 2.1. Sacensības notiek 2025. gada 28.februārī.-2. martā, Rīgā, Ķīpsalas ielā 5, Ķīpsalas peldbaseina 50 metru, 8 celiņu peldbaseinā.

### 3. Sacensību organizācija un vadība

- 3.1. Sacensības organizē Latvijas Peldēšanas federācija (LPF) sadarbībā ar SIA Ķīpsalas peldbaseins un LR Izglītības un zinātnes ministrijas atbalstu.
- 3.2. Sacensības notiek saskaņā ar *WA* peldēšanas sacensību noteikumiem un prasībām, un sacensību nolikumu.
- 3.3. Sacensības notiek ar elektronisku sacensību vadību un automātisku laika uzņemšanas aprīkojumu (Swiss Timing Ares 21).
- 3.4. Sacensības ir *WA* Pasaules čempionāta kvalifikācijas sacensības.
- 3.5. Katrai komandai, kas piesaka sacensībām 10 vai vairāk peldētājus, ir pienākums nodrošināt vismaz 1 sacensību tiesnesi.

### 4. Sacensību dalībnieki

- 4.1. Sacensībās piedalās:
  - 4.1.1. LPF licencēti peldētāji ar II sporta klasi;
  - 4.1.2. ārvalstu komandu peldētāji (*WA* biedri).
- 4.2. Peldētājam uzrādot rezultātu, kas ir zemāks par 4.1.1. punktā minēto līmeni, stājas spēkā naudas sods 20,00 EUR apmērā.

*Soda nauda tiek noteikta konkrētam dalībniekam un tās apmaksa ir jāveic ne vēlāk kā 10 darba dienu laikā pēc sacensību noslēguma, soda naudas apmēru pārskaitot uz LPF kontu (LV06UNLA0002100700985). Maksājuma mērķī jānorāda: sacensību nosaukums, sportista vārds, uzvārds un LPF licences numurs.*

### 5. Starta nauda

- 5.1. Par katru pieteikto individuālo disciplīnu – 7,00 EUR (vai 14,00 EUR pēc 20.02.2025. plkst. 24:00).
- 5.2. Par katru pieteikto komandas disciplīnu – 14,00 EUR (vai 28,00 EUR pēc 20.02.2025. plkst. 24:00).

### 6. Sacensību programma un laiks

#### Piektdiena, 28. februāris

Rīta sesija, 10:00 (iesildīšanās 09:00-09:55)			Vakara sesija, 17:00 (iesildīšanās 16:00-16:50)		
1.	50m br./st. sievietes	Priekšpeldējumi	50m br./st. sievietes		B un A fināli
2.	50m br./st. vīrieši	Priekšpeldējumi	50m br./st. vīrieši		B un A fināli
3.	100m brass sievietes	Priekšpeldējumi	100m brass sievietes		B un A fināli
4.	100m brass vīrieši	Priekšpeldējumi	100m brass vīrieši		B un A fināli
<i>Apbalvošanas ceremonija LV (1./2.)</i>					
5.	200m mugura sievietes	Priekšpeldējumi	200m uz muguras sievietes		Fināls
6.	200m mugura vīrieši	Priekšpeldējumi	200m uz muguras vīrieši		Fināls
<i>Apbalvošanas ceremonija LV (3./4.)</i>					
7.	100m tauriņstils sievietes	Priekšpeldējumi	100m tauriņstils sievietes		B un A fināli
8.	100m tauriņstils vīrieši	Priekšpeldējumi	100m tauriņstils vīrieši		B un A fināli
<i>Apbalvošanas ceremonija LV (5./6.)</i>					
9.	400m br./st. sievietes	Lēnākie peldējumi	400m br./st. sievietes		Ātrākais peldējums
10.	400m br./st. vīrieši	Lēnākie peldējumi	400m br./st. vīrieši		Ātrākais peldējums
<i>Apbalvošanas ceremonija LV (7./8.)</i>					
11.	4x100m komplekss jauktā stafete	Laika fināls	12. 4x100m br./st. stafete sievietes		Laika fināls
			13. 4x100m br./st. stafete vīrieši		Laika fināls
<i>Apbalvošanas ceremonija LV (9./10./12./13.)</i>					
<i>Apbalvošanas ceremonija OPEN (9./10./12./13.)</i>					

#### Sestdiena, 01. marts

Rīta sesija, 10:00 (iesildīšanās 09:00-09:55)			Vakara sesija, 17:00 (iesildīšanās 16:00-16:50)		
14.	200m br./st. sievietes	Priekšpeldējumi	800m br./st. sievietes		Ātrākais peldējums
15.	200m br./st. vīrieši	Priekšpeldējumi	200m brass sievietes		Fināls
16.	200m brass sievietes	Priekšpeldējumi	200m brass vīrieši		Fināls
17.	200m brass vīrieši	Priekšpeldējumi	100m mugura sievietes		B un A fināli
<i>Apbalvošanas ceremonija LV (14./15.)</i>					
18.	100m mugura sievietes	Priekšpeldējumi	100m mugura vīrieši		B un A fināli
19.	100m mugura vīrieši	Priekšpeldējumi	50m tauriņstils sievietes		B un A fināli
<i>Apbalvošanas ceremonija LV (16./17.)</i>					
20.	50m tauriņstils sievietes	Priekšpeldējumi	50m tauriņstils vīrieši		B un A fināli
21.	50m tauriņstils vīrieši	Priekšpeldējumi	<i>Apbalvošanas ceremonija OPEN (18./19.)</i>		
<i>Apbalvošanas ceremonija LV (18./19.)</i>					
22.	800m br./st. sievietes	Lēnākie peldējumi	200m br./st. sievietes		Fināls
<i>Apbalvošanas ceremonija LV (20./21.)</i>					
			200m br./st. vīrieši		Fināls
<i>Apbalvošanas ceremonija OPEN (20./21.)</i>					
23.	400m komplekss sievietes	Lēnākie peldējumi	400m kompl. sievietes		Ātrākais peldējums
24.	400m komplekss vīrieši	Lēnākie peldējumi	400m kompl. vīrieši		Ātrākais peldējums
<i>Apbalvošanas ceremonija OPEN (14./15.)</i>					
			25. 4x100m komplekss stafete sievietes		Laika fināls
<i>Apbalvošanas ceremonija LV (23./24./25./26.)</i>					
			26. 4x100m komplekss stafete vīrieši		Laika fināls
<i>Apbalvošanas ceremonija OPEN (23./24./25./26.)</i>					

### Svētdiena, 02.marts

Rīta sesija, 09:00 (iesildīšanās 08:00-08:55)			Vakara sesija, 16:00 (iesildīšanās 15:00-15:50)	
27.	100m br./st. sievietes	Priekšpeldējumi	1500m br./st. vīrieši	Ātrākais peldējums
28.	100m br./st. vīrieši	Priekšpeldējumi	50m brass sievietes	B un A fināli
29.	50m brass sievietes	Priekšpeldējumi	50m brass vīrieši	B un A fināli
30.	50m brass vīrieši	Priekšpeldējumi	50m mugura sievietes	B un A fināli
<i>Apbalvošanas ceremonija LV (27./28.)</i>			50m mugura vīrieši	B un A fināli
			<i>Apbalvošanas ceremonija LV (35.)</i>	
			<i>Apbalvošanas ceremonija OPEN (35./29./30.)</i>	
31.	50m mugura sievietes	Priekšpeldējumi	200m tauriņstils sievietes	Fināls
32.	50m mugura vīrieši	Priekšpeldējumi	200m tauriņstils vīrieši	Fināls
<i>Apbalvošanas ceremonija LV (29./30.)</i>			<i>Apbalvošanas ceremonija OPEN (31./32.)</i>	
33.	200m tauriņstils sievietes	Priekšpeldējumi	100m br./st. sievietes	B un A fināli
34.	200m tauriņstils vīrieši	Priekšpeldējumi	100m br./st. vīrieši	B un A fināli
<i>Apbalvošanas ceremonija LV (31./32.)</i>			<i>Apbalvošanas ceremonija OPEN (33./34.)</i>	
35.	1500m br./st. vīrieši	Lēnākie peldējumi	200m komplekss sievietes	Fināls
<i>Apbalvošanas ceremonija LV (33./34.)</i>			200m komplekss vīrieši	Fināls
			<i>Apbalvošanas ceremonija OPEN (27./28.)</i>	
36.	200m komplekss sievietes	Priekšpeldējumi	38. 4x200m br./st. stafete sievietes	Laika fināls
37.	200m komplekss vīrieši	Priekšpeldējumi	39. 4x200m br./st. stafete vīrieši	Laika fināls
<i>Apbalvošanas ceremonija LV (36./37.)</i>			<i>Apbalvošanas ceremonija LV (38./39.)</i>	
			<i>Apbalvošanas ceremonija OPEN (36./37./38./39./TOP6)</i>	

## 7. Sacensību norise

- 7.1. Katram dalībniekam jāievēro iesildīšanās noteikumi, kas ir neatņemama šī nolikuma sastāvdaļa.
- 7.2. Sacensības notiek ar:
  - 7.2.1. priekšpeldējumiem un B un A finālu peldējumiem 50m, 100m individuālajās disciplīnās;
  - 7.2.2. priekšpeldējumiem un fināla peldējumu 200m individuālajās disciplīnās;
  - 7.2.3. laika finālu peldējumiem 400m, 800m un 1500m individuālajās un stafešu disciplīnās, ar individuālo disciplīnu ātrāko peldējumu vakara sesijā.

*Ja disciplīnā ir pieteikti mazāk kā 17 dalībnieki, tad B fināls netiek rīkots!!*  
*Ja disciplīnā ir pieteikti mazāk kā 9 dalībnieki, tad tiek rīkots laika fināla peldējums vakara sesijā!!*  
*Ja disciplīnā ir pieteikts sacensību formātam atbilstošs LPF licencētu peldētāju skaits, tad katram fināla peldējumam iespējams kvalificēties ne vairāk kā 4 ārvalstu peldētājiem.*
- 7.3. Katram peldētājam jāveic reģistrācija izsaukšanas vietā pirms peldējuma, pretējā gadījumā tiek piešķirta diskvalifikācija (atzīme 'DSQ' rezultātu protokolā).
- 7.4. Gadījumā, ja peldētājs neuzsāk norādīto peldējumu kādā no pieteiktajām disciplīnām (atzīme 'DNS' rezultātu protokolā), individuālajās disciplīnās stājas spēkā soda nauda 20,00 EUR apmērā, komandas disciplīnās – 40,00 EUR, kas tiek noteikta konkrētajam dalībniekam – apmaksas veidu un nosacījumus skatīt 4.2. punkta 2. daļā.
- 7.5. Disciplīnās ar fināla(-u) peldējumu, tiek paziņoti vai publicēti 2 rezerves peldētāji, kuriem ir jāierodas uz reģistrācijas vietu pirms fināla, pretējā gadījumā nepieciešamības gadījumā neuzsākot distanci (atzīme 'DNS' rezultātu protokolā)



- stājas spēkā soda nauda 20,00 EUR apmērā, kas tiek noteikta konkrētajam dalībniekam – apmaksas veidu un nosacījumus skatīt 4.2. punkta 2. daļā.
- 7.6. Komandas pārstāvis var atteikt peldētāja iespējamo dalību finālā vai fināla rezervē 30 minūšu laikā pēc disciplīnas priekšpeldējumu rezultātu paziņošanas vai publicēšanas.
  - 7.7. Ķīlas nauda protesta iesniegšanas gadījumā 50,00 EUR.

### 8. Vērtēšana un apbalvošana

- 8.1. LPF biedru vērtējumā uzvarētāji individuālajās disciplīnās tiek noteikti priekšpeldējumos rīta sesijās un apbalvoti rīta sesijas laikā, ātrākajos peldējumos vakara sesijās un stafešu disciplīnās laika finālos rīta un vakara sesijās, un apbalvoti vakara sesijas laikā:
  - 8.1.1. Individuālo un stafešu disciplīnu pirmo vietu ieguvēji LPF biedru vērtējumā iegūst Latvijas čempiona nosaukumu un viņus apbalvo ar čempionāta medaļām.
  - 8.1.2. Individuālo un stafešu disciplīnu otro un trešo vietu ieguvējus LPF biedru vērtējumā apbalvo ar čempionāta medaļām.
- 8.2. Sacensību vērtējumā uzvarētāji individuālajās un stafešu disciplīnās tiek noskaidroti finālos, ātrākajos peldējumos un laika finālos vakara sesijās, izņemot 4x100m komplekss jaukto stafeti rīta sesijā, un apbalvoti vakara sesiju laikā:
  - 8.2.1. Individuālo disciplīnu pirmo vietu ieguvējus sacensību vērtējumā apbalvo ar naudas balvu 50,00 EUR apmērā.
  - 8.2.2. Finālu pirmo trīs vietu ieguvējus sacensību vērtējumā apbalvo ar sacensību medaļām.
  - 8.2.3. Ātrāko peldējumu un laika finālu pirmo trīs vietu ieguvējus sacensību vērtējumā apbalvo ar sacensību medaļām, ja nav izcīnītas medaļas LPF biedru vērtējumā.
- 8.3. Sešu augstvērtīgāko rezultātu uzrādītājus (pēc WA punktu tabulām) sacensību vērtējumā apbalvo ar speciālbaldvām.

### 9. Pieteikumi

- 9.1. Sacensību pieteikumi, reģistrējot visus peldētājus sacensībām, ir jāaizpilda elektroniskā formātā, reģistrējoties tiešsaistes pieteikumu sistēmā internetā: <https://www.swimrankings.net/manager/>.
- 9.2. Individuālie un stafešu peldējumi tiek sastādīti ņemot vērā labāko uzrādīto peldētāja rezultātu piecpadsmit (15) mēnešu laikā pirms sacensību pieteikumu iesūtīšanas termiņa, kas ir pieejami tiešsaistes pieteikumu sistēmas datu bāzē.
- 9.3. Tehniskā pieteikuma kopsavilkums (.pdf formātā no tiešsaistes pieteikumu sistēmas) peldētāju pārstāvošajam komandas pārstāvim vai pilnvarotajam pārstāvim ir jāiesūta līdz **š.g. 20. februāra plkst. 24:00** uz e-pasta adresi: [info@swimming.lv](mailto:info@swimming.lv), e-pasta nosaukumā (tematā) norādot:
  - 9.3.1. sacensību nosaukumu;
  - 9.3.2. komandas nosaukumu.
- 9.4. Pieteikumi, kas ir sasnieguši LPF pēc norādītā pieteikumu iesūtīšanas termiņa, tiek pieņemti piemērojot divkārtotu starta naudas apmēru, kā arī papildus iepriekšminētajam, pēc š.g. 24. februāra plkst. 20:00 pieteikumi tiek pieņemti ārpus sacensību ieskaites (EXH) un pēc 26. februāra plkst. 20:00 peldētāju pieteikuma laiki var tikt anulēti (peldētāja pieteikums tiek pieņemts sacensībām bez pieteikuma laika (*no time (NT)*) vai peldētāju dalība sacensībās tiek atteikta, ja tiek ietekmēts sacensību norises laika grafiks.



- 9.5. Peldētāju pārstāvošais komandas vai pilnvarotais pārstāvis drīkst veikt izmaiņas komandas pieteikumā, atsaucot peldētāja dalību sacensībās, nosūtot informāciju elektroniskā formātā uz e-pasta adresi: [info@swimming.lv](mailto:info@swimming.lv) līdz **š.g. 24. februāra plkst. 20:00**, kad tiek aprēķināts starta naudas apmērs
- 9.6. Peldētāju pārstāvošais komandas vai pilnvarotais pārstāvis drīkst veikt izmaiņas komandas pieteikumā, pirms sacensībām nosūtot informāciju elektroniskā formātā uz e-pasta adresi: [info@swimming.lv](mailto:info@swimming.lv) vai sacensību laikā iesniedzot informāciju rakstiskā formā sacensību sekretariātā:
  - 9.6.1. aizvietojo peldētāju (iepriekš pieteiktā peldētāja turpmākā dalība sacensībās tiek atcelta) individuālā disciplīnā līdz š.g. 26. februāra plkst. 20:00;
  - 9.6.2. iesniedzot vārdisko sastāvu vai aizvietojo peldētāju stafetes disciplīnā ne vēlāk kā 30 minūtes pirms sacensību sesijas sākuma vai medicīnisku iemeslu dēļ – stafetes disciplīnā, kurā nav noticis neviens peldējums (iepriekš pieteiktā peldētāja turpmākā dalība sacensībās tiek atcelta);
  - 9.6.3. atsakot peldētāja startu disciplīnā, kurā nav noticis neviens peldējums.
- 9.7. Gadījumā, ja komandas pārstāvis sacensībām ir pieteicis sacensību nolikumam vai LPF licencēšanas nolikumam neatbilstošus sacensību dalībniekus, LPF biedram tiek piemērota soda nauda 100,00 EUR apmērā.
- 9.8. Nosūtot pieteikumu dalībnieku pārstāvošais LPF biedrs vai pilnvarotais komandas pārstāvis apstiprina un uzņemas pilnu atbildību par pieteikto dalībnieku veselības stāvokļa atbilstību, veikto veselības aprūpi, regulāru veselības stāvokļa pārbaužu veikšanu un spēju piedalīties sacensībās, un veic ar dalībnieku komandēšanu saistītos organizatoriskos pasākumus, kā arī sedz ar to saistītos izdevumus.

## 10. Personas datu apstrāde







- 10.1. Personas datu, tai skaitā akreditācijas datu, apstrādes pārzinis ir biedrība "Latvijas Peldēšanas federācija" (LPF).
- 10.2. Personas datu apstrādes mērķis un tiesiskais pamats personas datu apstrādei – šajā nolikumā noteiktās aktivitātes nodrošināšana un pienākumu veikšana normatīvajos aktos noteiktajā kārtībā, līdz tajos noteiktā termiņa beigām.
- 10.3. Sacensību laikā var tikt veikta pasākuma un tā dalībnieku foto un video ieraksts un tā publicēšana (tai skaitā, bet ne tikai tiešraide, foto un video materiālu uzglabāšana publiskas pieejamības arhīvā un minēto materiālu atkārtota izmantošana) un personas datu apstrāde datu pārziņa un tā noteikto sadarbības partneru izvēlētajā apjomā.

### VISPĀRĪGĀ INFORMĀCIJA

	IESILDĪŠANĀS	STARTS
<b>Piektdiena, Priekšsacīkstes</b>	09.00-09.55	10.00
<b>Piektdiena, Fināls</b>	16:00-16:50	17.00
<b>Sestdiena, Priekšsacīkstes</b>	09.00-09.55	10.00
<b>Sestdiena, Fināls</b>	16:00-16:50	17.00
<b>Svētdiena, Priekšsacīkstes</b>	08.00-08.55	09.00
<b>Svētdiena, Fināls</b>	15:00-15:50	16:00

### IESILDĪŠANĀS NOTEIKUMI

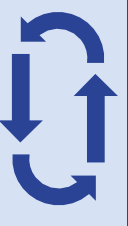
1. Astotais celiņš (8) tiek izmantots tikai MUGURAS STARTIEM un STARTIEM NO STARTA BLOKIJEM (vienā virzienā). Muguras starta paliktņi būs pieejami.
2. Pirmais celiņš (1) tiek izmantots tikai STARTIEM NO STARTA BLOKIJEM (ne vairāk kā 20m maksimālā ātrumā / abos virzienos)
3. 2.-7. celiņi ir paredzēti tikai APLŅVEIDA PELDĒŠANAI. NAV ATĻAUTS veikt startus no starta blokiem 2.-7. celiņos. Ielēkšana ūdenī uz kājām.
4. 30 minūtes pirms iesildīšanās beigām 2. un 7. celiņš var tikt izmantots 25m, 50m un 100m sprintiem.

8	7	6	5	4	3	2	1
MUGURAS STARTI ↑	SPRINTS  (30 min. pirms starta)					SPRINTS  (30 min. pirms starta)	STARTI no BLOKIJEM (20 m) ↓↑
8	7	6	5	4	3	2	1

5. Nav atļauts izmantot citu inventāru, izņemot kāju vai roku dēlīšus (nav atļauts izmantot pleznas, lāpstīņas, gumijas u.c.).
6. Sportistu ekipējums netiks aizņemts no starta vietas sacensību laikā.
7. Priekšpeldējumu sesijā, finišējot, sportistiem jāpaliek ūdenī līdz brīdim, kad tiks dots starta signāls nākamajam peldējumam.
8. Sportistiem jāizkāpj no baseina, izmantojot baseina sānu malus. Izkāpt no baseina starta/finiša pusē IR AIZLIEGTS.

9. Lūdzam iepazīties attēliem, kur ir norādītas sportistu pulcēšanās vietas (izsaukuma zonas), apbalvošanas vieta, sacensību sekretariāts, medpunkts un kustības plūsmas virzieni.
10. Pirmā palīdzība ir pieejama pie medpersonāla medpunktā - peldbaseina pagrieziena galā pie 8. peldceļa.

### SPORTISTU PULCĒŠANĀS VIETAS UN KUSTĪBU PLŪSMU VIRZIENI

**PIRMS STARTA:** dalībniekiem laicīgi jāierodas pulcēšanās vietā saskaņā ar norādēm '1st CALL ROOM' un jāievēro tienseša norādījumi!!

Paredzētas trīs (3) pulcēšanās vietas (izsaukšanas zonas) 1. stāva līmenī:

- 1) 1st CALL ROOM
- 2) 2nd CALL ROOM
- 3) FINAL CALL ROOM

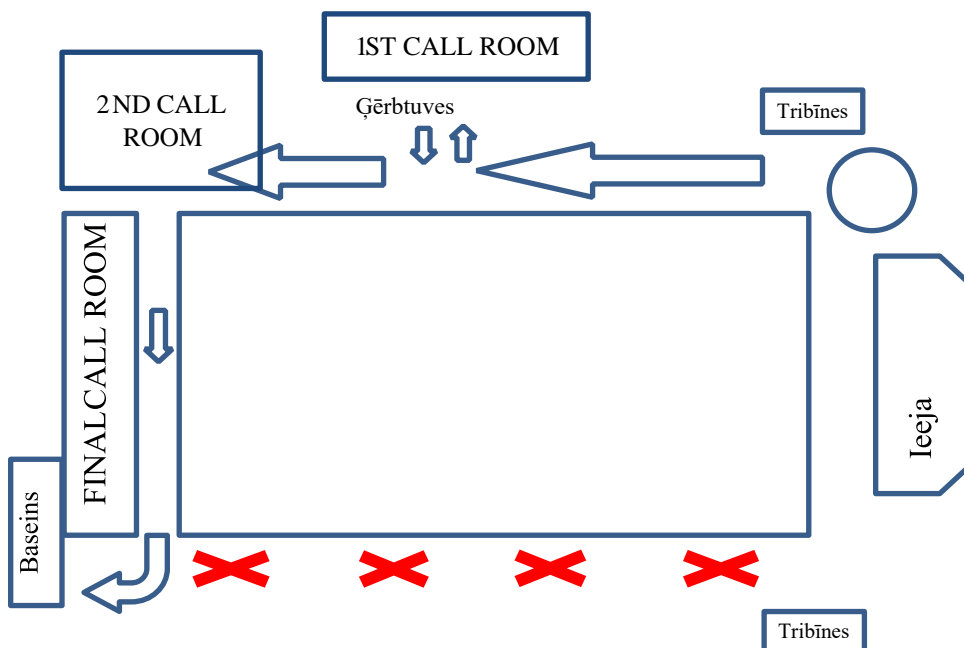

**PĒC STARTA:** kustības plūsmas virziens un novietojums (2. stāva līmenī):

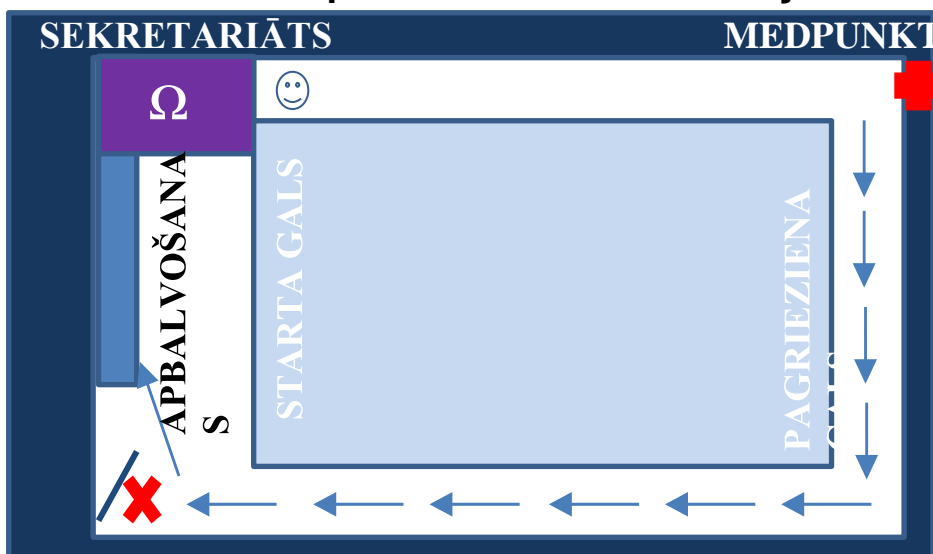



**LATVIJAS PELDĒŠANAS FEDERĀCIJA**

**100. Latvijas čempionāts peldēšanā**

*World Aquatics Pasaules čempionāta kvalifikācijas sacensības*



**Translācija un tiešsaites rezultāti: [www.swimming.lv](http://www.swimming.lv)**

**Facebook: [LATswimming](https://www.facebook.com/LATswimming)**

**Instagram: [swimlatvia](https://www.instagram.com/swimlatvia)**